

# Takara standard

## 収納キャビネット 取扱説明書

保証書付

### もくじ

#### ご使用の前に

各部の名称 .....	2
安全上のご注意 .....	3
使用上のご注意 .....	4
仕様 .....	4
定期的な点検 .....	5

#### 使いかた・お手入れ

使用方法 .....	6
調整方法 .....	6
お手入れのしかた .....	9

#### こんなときは

修理を依頼される前に .....	10
保証書 .....	11
アフターサービス .....	12



#### お客様へ

このたびは、収納キャビネットをお買い求めいただきまして、誠にありがとうございます。

- ◆ご使用前にこの取扱説明書と保証書をよくお読みのうえ、正しくお使いください。  
特に、「安全上のご注意」については、必ずご使用前にお読みいただき、安全にお使いください。
- ◆この取扱説明書はいつでもご覧になれる場所に、大切に保管してください。
- ◆保証書に販売店名、お引渡し日などが記入されていることを、必ずお確かめください。

#### 設置される方へ

- ◆この説明書は、設置上のご注意と手順を記載しています。設置前に必ずお読みの上、正しく設置していただくようお願いいたします。
- ◆設置後は、この説明書を必ずお客様にお渡しください。お渡しできない場合は、わかりやすい場所に納めておいてください。
- ◆設置完了後、各部の点検を行い、異常の無いことを確かめてください。
- ◆本商品の設置が終了しましても、他の作業が残っている場合は万一の場合にそなえ、商品に布などをかぶせて保護してください。
- ◆梱包資材等の不要部材は、法令にしたがって適正な処理をお願いいたします。

# 各部の名称

## ■奥行157mmタイプ[セミプラン](左勝手) ※代表例

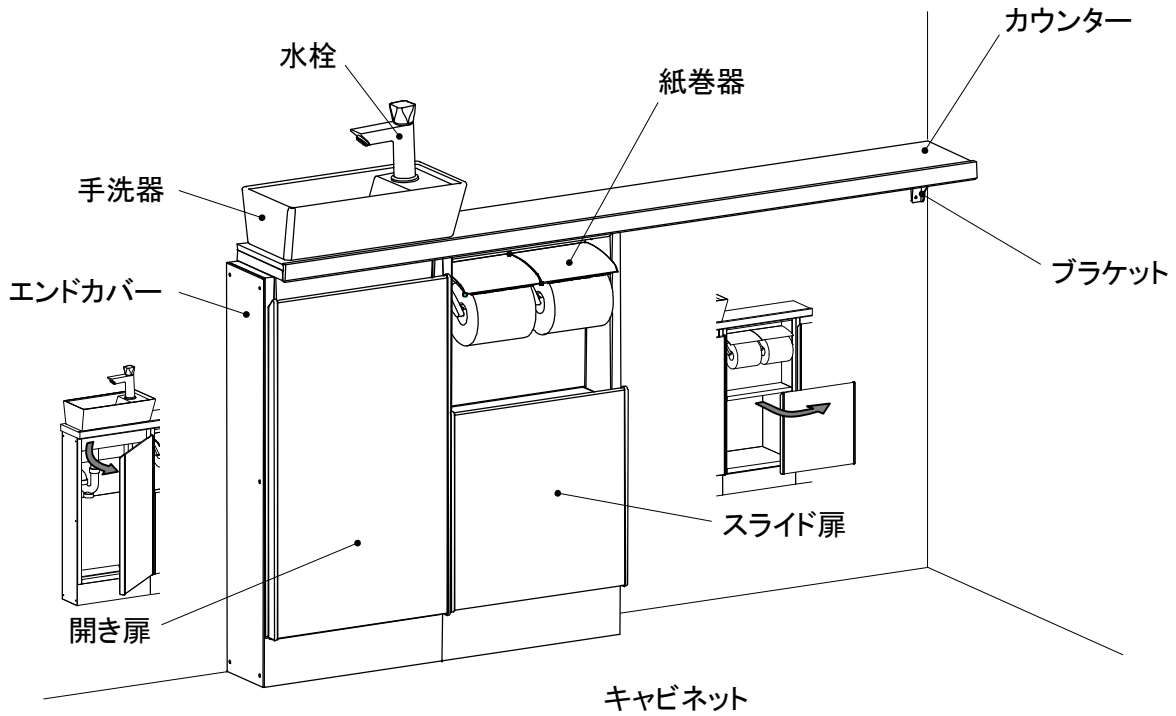

## ■奥行280mmタイプ[フルプラン](左勝手) ※代表例

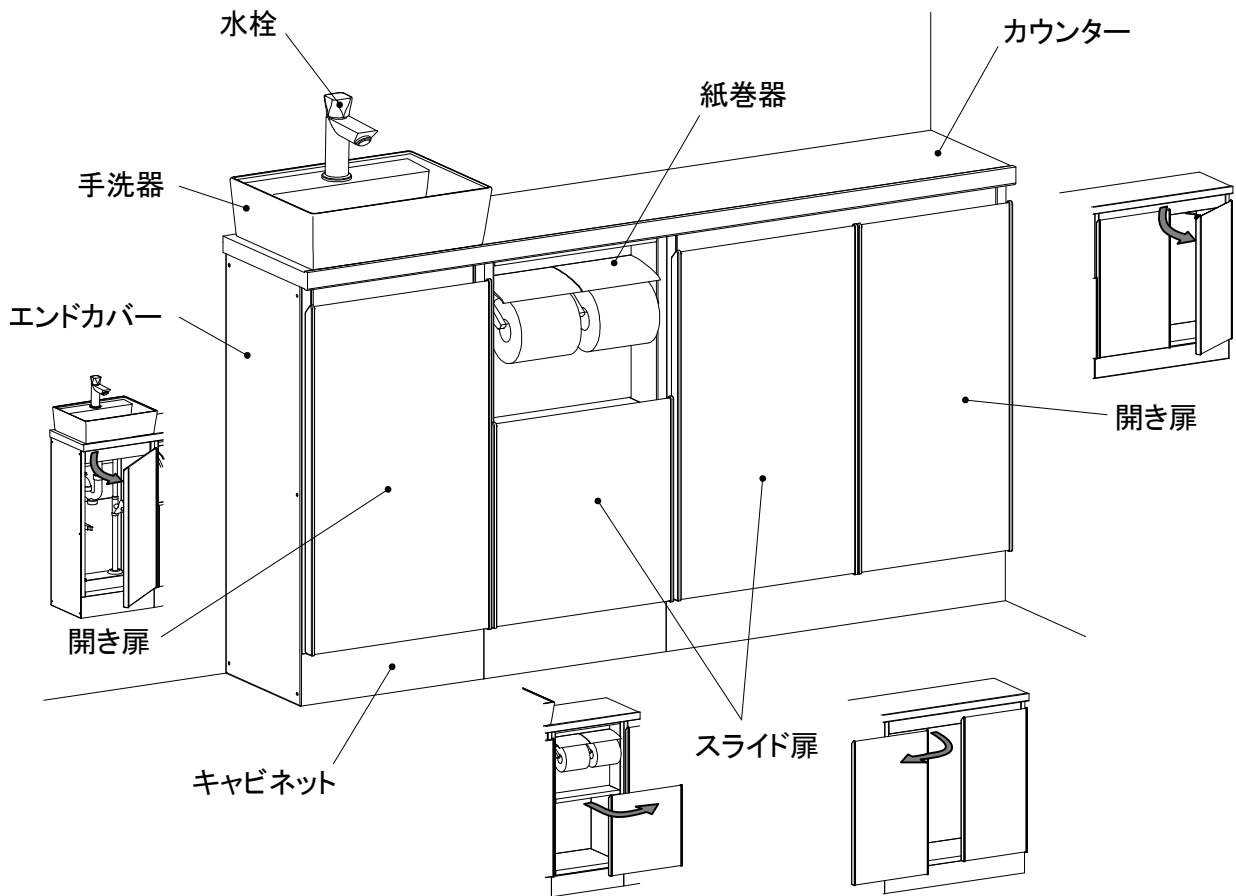

※上記の図を左勝手とします。右勝手は左右対称となります。  
※開き扉・スライド扉には左勝手・右勝手があります。

# 安全上のご注意 **必ずお守りください**

- ここに示した注意事項は、守らないと人身事故や家財の損害に結びつくものです。安全に関する重要な内容ですので、必ず守ってください。
- お読みになった後は、お使いになる方がいつでも見られる場所に必ず保管してください。
- 表示内容を無視して誤った使い方をした時に生じる危害や損害の程度を、次の表示で説明しています。

**⚠ 注意** この表示の欄は「使用者が傷害を負う、または物的損害の発生が想定される」内容です。

■お守りいただく内容の種類を、次の表示で区分し、説明しています。



このような図記号は、してはいけない「禁止」の内容です。



このような図記号は、必ず実行していただく「強制」の内容です。

## ⚠ 注意

ご使用前に

- 扉が傾いたり、ガタついている時は、**丁番のネジをしめなおす**  
※調整方法: 7,8ページをご覧ください  
扉が落ちて、ケガをするおそれがあります。

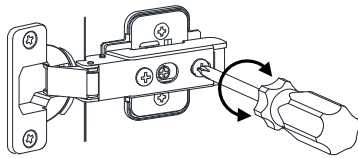

- 組込まれる水栓金具などについては、それぞれの取扱説明書および製品本体に表示されている事項を守る**  
使い方を誤ると、思わぬ事故や故障の原因になることがあります。

- 凍結が予想される場合は、配管の水抜きをおこなう**  
凍結により水漏れするおそれがあります。詳しくは水栓の取扱説明書をお読みください。

- 部品が破損・脱落したり、ゆるんだりしている場合は、速やかに修理を依頼する**  
小さな部品の場合も同様に修理を依頼してください。そのまま放置すると思わぬ事故(ケガや誤飲)がおこる可能性があります。



必ず実行

- カウンターやボウルの上に載らない**  
すべて落ちたり、キャビネットが転倒してケガをするおそれがあります。また、製品が破損するおそれがあります。

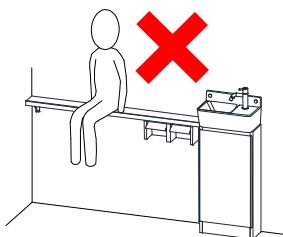

禁止

- 扉にぶらさがったり、扉を大きく開きすぎたりしない  
扉がはずれてケガをしたり、破損するおそれがあります。



- 開閉時に丁番にさわらない  
丁番に指をはさんでケガをするおそれがあります。特にお子さまにはご注意ください。

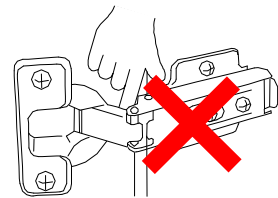

禁止

- 固形または粉末の塩素系洗剤・漂白剤は、使ったり近づけたりしない**  
水や湿気に反応して発生するガスが、ステンレス等の金属やゴムの腐食・劣化の原因になります。保管の場所や方法に注意してください。その他の洗剤・漂白剤は使用上の注意をよく読んでお使いください。

- 手洗器やキャビネットに硬い物、鋭利な物を当てたり落としたりしない**  
傷、カケ等が発生するおそれがあります。

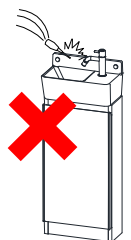

# 使用上のご注意

ご使用前に

- 商品に強い力や衝撃を与えない  
傷や破損の原因になります。
- 扉は静かに開閉する。勢いよく開閉しない  
破損の原因になります。
- 扉を開閉する時は、壁やドアなどに当たらないように注意する  
傷や破損の原因になります。
- 手洗器にひびや割れがあるときは、破損部に触れない。また、そのまま使い続けない  
ケガや漏水の原因になります。
- 手洗器の中に、飾りなどを置かない  
漏水の原因になります。
- カウンターに硬いもの(花瓶など)を置いて引きずらない  
傷の原因になります。
- ボウル内で刃物や先端が鋭利なものを使用しない  
傷の原因になります。
- カウンター面にビニールを長期間置かない  
変形、変色の原因になります。
- ヘアピンなどをカウンターに放置しない  
サビが付着する原因になります。

- 強い酸性やアルカリ性の薬品やシンナー等の溶剤をボウルに流さない  
ボウル表面が変色したり、排水パイプが損傷して水漏れ事故が発生するおそれがあります。
- 化粧品(マニキュア除光液、毛染め液、ジェル系クレンジング剤など)をキャビネットなどに付着させない  
表面の光沢を損ねたり、破損させるおそれがありますので、すぐに洗い流してください。

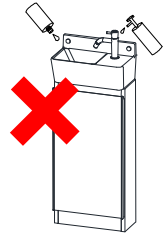

- トイレブラシに付着した洗剤は、十分に洗い流してから収納する  
洗剤の付着や気化により金物類が腐食するおそれがあります。
- 手洗器に熱湯を注がない  
破損や漏水の原因になります。
- ストーブ、ヒーターなどを近づけない  
変形、変色の原因になります。
- 清掃時に排水管のキャップをはずすときは、バケツで受ける  
水漏れのおそれがあります。



## 仕様

製品寸法	奥行157mmタイプ	間口1355mm×奥行157mm×高さ750mm
	奥行280mmタイプ	間口1355mm×奥行280mm×高さ750mm
カウンター	陶器	
手洗器	陶器	
水栓	黄銅鑄物他	
キャビネット	鋼板ホーロー他	
扉	鋼板ホーロー他	
紙巻器	亜鉛ダイキャスト他	

# 定期的な点検

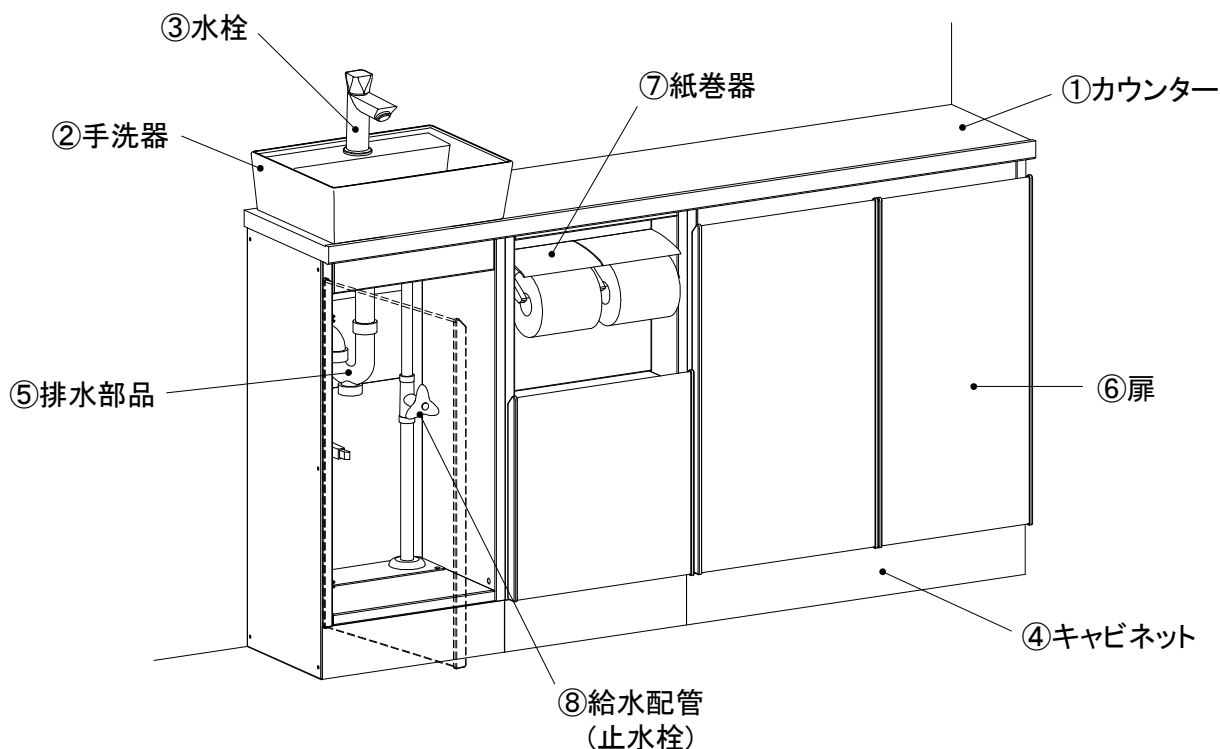

製品を長年ご使用になりますと、部品などの経年劣化により、安全上の支障をきたすおそれがあります。製品をより長く、安全・安心・快適にお使いいただくため、年に1回を目安にお客様ご自身による定期点検を行っていただきますようお願いいたします。

点検部位	こんな症状はありませんか？	経年劣化により想定される危害・損害
①カウンター	ひび割れや欠けがある。	ひび割れや欠けによるケガ
②手洗器	ひび割れや欠けがある。	ひび割れや欠けによるケガ 漏水による家財等への影響
③水栓	本体やレバーにガタつきがある。	漏水による家財等への影響 ※年に2回以上の点検をお願いします。 ※水栓の取扱説明書を参照願います。
	キャビネット内の配管まわりや接続部、シャワーホースに水漏れがある。	
④キャビネット	ひび割れや表面材のはがれがある。	端面や破片によるケガ
⑤排水部品	ひび割れやガタつきがある。	漏水による家財等への影響
	配管まわりや接続部に水漏れがある。	
⑥扉	ガタついている。異音がある。	扉の落下によるケガ
	ひび割れや表面材のはがれがある。	端面や破片によるケガ
⑦紙巻器	ガタついている。異音がある。	紙巻器の落下によるケガ
	ひび割れや欠けがある。	ひび割れや欠けによるケガ
⑧給水配管 (止水栓)	配管まわりや接続部に水漏れがある。	漏水による家財等への影響

# 使用方法

## 水栓

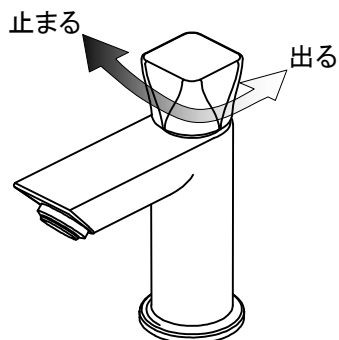

※水栓の取扱説明書を参照してください。

## 紙巻器

トイレトーパーを下から差し入れ、芯がアームに入り込むまで上に上げてください。

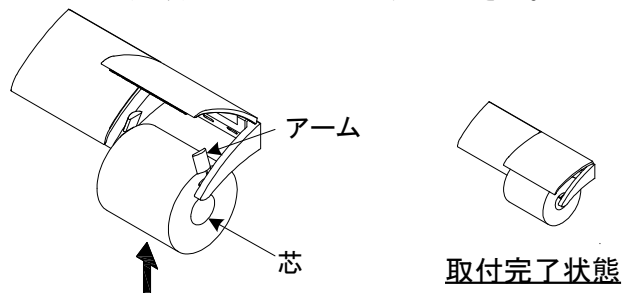

※紙巻器の取扱説明書を参照してください。

## 扉

### ■開き扉

扉上端に手を掛け  
手前に引く。

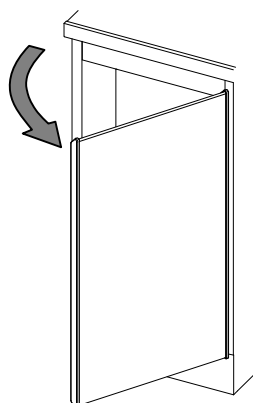

※扉を勢いよく開閉しないでください。  
故障の原因になります。

### ■スライド扉

扉上端に手を掛け軽く手前に引き、  
横にスライドさせてください。

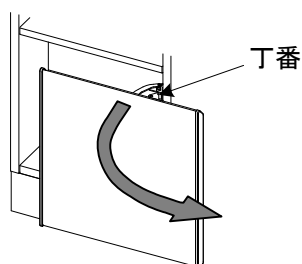

※扉を勢いよく開閉しないでください。  
故障の原因になります。  
※扉のセンターより丁番側に手をかけると  
スムーズに開閉できます。

使  
い  
か  
た  
お  
手  
入  
れ

# 調整方法

## 止水栓

水栓の操作レバーを全開にして、お好みの水量に  
なるように止水栓で調整してください。

- 水の量が少ない場合  
止水栓を左に回してください。
- 水の量が多い場合  
止水栓を右に回してください。

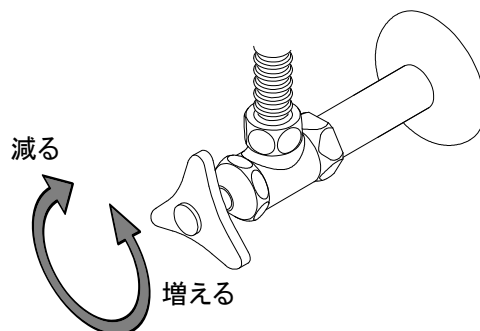

# 調整方法

## 開き扉

扉がガタついたり扉に段違いが発生した場合は、下記の要領にしたがって締め直し又は調整を行ってください。

### ●扉ががたつく

(A)のネジをプラスドライバーで締める。

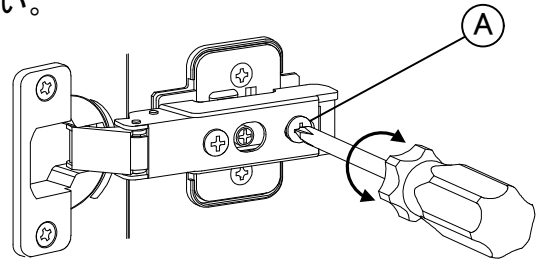

### ●扉が閉まらない・揃わない

丁番のネジで調整する。

扉の状態	左右に傾いている場合 	前後に傾いている場合 	上下にずれている場合 
	調整のしかた ①ネジの締め込み代で調整  ②ネジを締める	①ネジをゆるめて扉の前後位置を調整  ②ゆるめたネジを締め直す	①ネジをゆるめて扉の上下位置を調整  ②ゆるめたネジを締め直す

使いかた  
お手入れ

### ●丁番のはずしかた

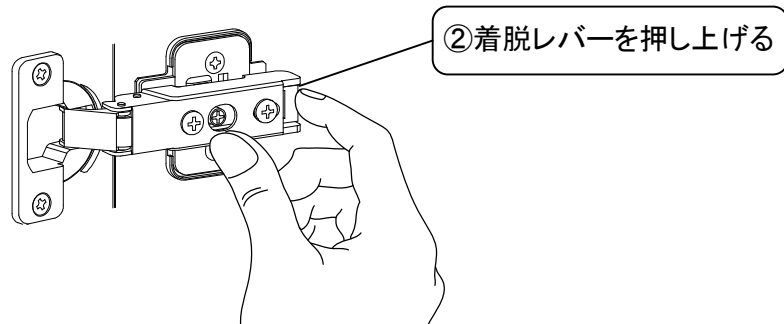

### ●丁番の取付けかた

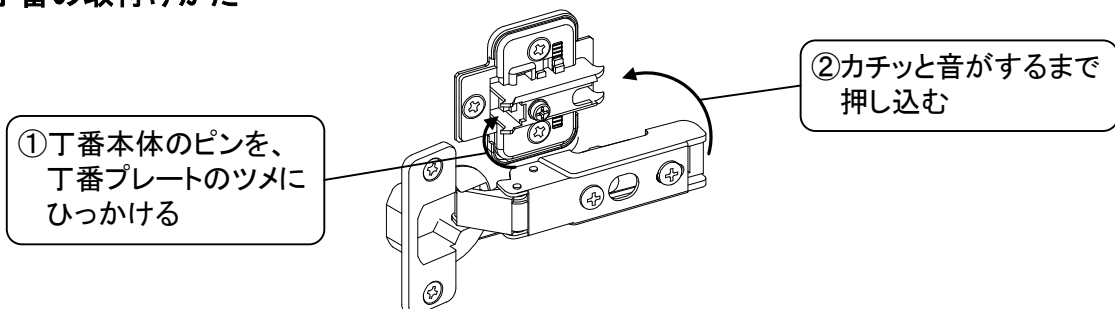

# 調整方法

## スライド扉

扉がガタついたり扉に段違いが発生した場合は、下記の要領にしたがって締め直し又は調整を行ってください。

### ●扉ががたつく

①のネジをプラスドライバーで締める。

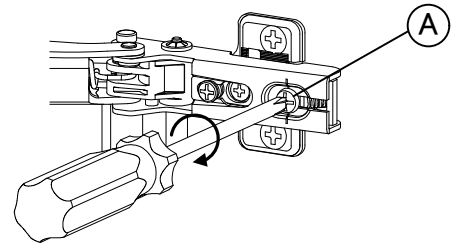

### ●扉が閉まらない・揃わない

丁番のネジで調整する。

扉の状態	左右に傾いている場合	前後に傾いている場合	上下にずれている場合
調整のしかた	<p>①ネジをゆるめて扉の左右位置を調整</p> <p>左右調整</p> <p>②ゆるめたネジを締め直す</p>	<p>①ネジの締め込み代で調整</p> <p>前後調整</p> <p>②ネジを締める</p>	<p>①ネジをゆるめて扉の上下位置を調整</p> <p>上下調整</p> <p>②ゆるめたネジを締め直す</p>

### ●丁番のはずしかた

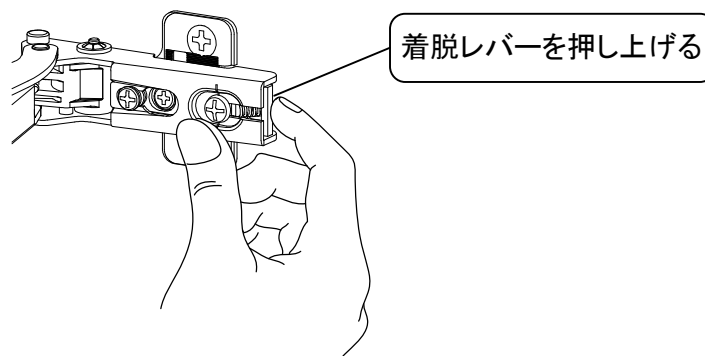

### ●丁番の取付けかた

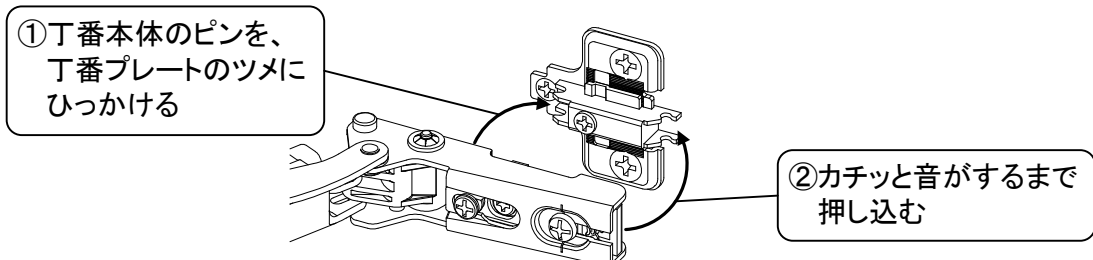



# 調整方法

## ダンパー

開き扉のソフトクローズ具合を調整したい場合は、下記要領に従ってください。

- ソフトクローズ具合を強くする  
① ①(A)のネジをプラスドライバーで左に回す。
- ソフトクローズ具合を弱くする  
① ①(A)のネジをプラスドライバーで右に回す。

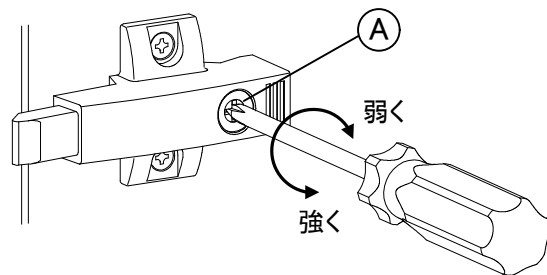

## お手入れのしかた

いつまでも美しく快適にご使用いただくためには、日頃のお手入れが大切です。  
なお安全にお手入れしていただくために、ゴム手袋の着用をおすすめします。

ご注意：・溶剤、酸性・アルカリ性・塩素系の洗剤、漂白剤は使用しないでください。  
製品をいためるおそれがあります。



・製品を傷つけるおそれのあるたわし・みがき粉等は使用しないでください。



使いかた  
お手入れ

## 手洗器

- ①薄めた中性洗剤(台所用)をつけた布またはスポンジで汚れを取る。
- ②水ぶきして洗剤を完全にふき取る。
- ③最後に乾いた布で水分をふき取る。

## カウンター

- ①薄めた中性洗剤(台所用)をつけた布またはスポンジで汚れを取る。
- ②水ぶきして洗剤を完全にふき取る。
- ③最後に乾いた布で水分をふき取る。

### ■表面に傷がついた場合の補修方法

- ①クリームクレンザーや目の細かいサンドペーパー(#400程度)で傷がなくなるまで磨く。  
傷が深い場合は、目の粗いサンドペーパー(#240程度)を使用してください。
- ②ナイロンタワシ(住友スリーエム:スコッチ・ブライト等)で周囲の光沢と合うように磨く。
- ③固くしぼった布で汚れをふき取る。

※深い傷や欠けが発生した場合は、お買い上げの販売店または裏表紙に記載のフリーダイヤルへご連絡ください。傷や欠けの状況によっては、補修できない場合もあります。



# 保証書

お客様	お名前	様
	ご住所 〒	
	TEL ( )	
販売店		印
	TEL ( )	

品名	収納キャビネット
保証期間	お買い上げ日から 1年間
お買い上げ日	年 月 日

- ・本保証書は、当社の収納キャビネットで使用する製品及びそれに付帯する部品を対象とします。
- ・取扱説明書に保証書が添付されている関連商品については、各々の保証書記載内容によります。

## <無料修理規定>

- 取扱説明書、本体貼付ラベルなどの注意書による正常なご使用状態で、保証期間内に故障した場合には、お買い上げ販売店又はお客様相談窓口に出張修理をご依頼のうえ、修理の際は本書をご提示ください。
- ご転居の場合の修理ご依頼先は、お買い上げの販売店又はお客様相談窓口にご相談ください。
- 保証期間内でも次の場合には有料修理になります。
  - 一般家庭以外(例えば車両、船舶への搭載、業務用など)に使用された場合の故障および損傷
  - 使用上の不注意、過失による不具合および不当な修理や改造による故障および損傷
  - 適切な使用、維持管理を行わなかったことに起因する不具合
    - 【例】・扉丁番の固定ネジがゆるんだままでの使用による扉はずれ
    - ・給水管・排水管の詰まり
    - ・タバコの火、商品を傷める薬品(有機溶剤、塩素系洗剤、強酸・強アルカリ性洗剤、トイレ用洗剤など)の使用により発生した損傷
    - ・ユニット、扉、カウンター、ボウル等の汚れ など
    - ・温泉水、井戸水などにあつて水道法に定められた飲料水の水質基準に適合しない水を供給したことに起因する不具合
  - 第三者によるメンテナンス上などの不備(修理、分解、改造、移動など)に起因する不具合
  - 指定業者や設置説明書に基づかない設置や当社による設置工事以外に起因する不具合、および当社設置後、入居までの間の管理不備による不具合
  - お取付後の移設、輸送、落下などによる故障および損傷
  - 建築躯体の変形など対象商品以外の不具合に起因する故障および損傷
  - 塗装の色あせ等の経年変化又は使用に伴う磨耗、コーキングの切れ、さび、カビ、変質、変色その他類似の事由による場合
  - 自然現象や住環境に起因する凍結、結露、音鳴り等の現象およびそれらに起因する損傷
  - 海岸付近、温泉地などの地域における腐食性空気循環および公害環境(煤煙、塩害、砂塵、各種金属粉、硫化水素ガスなど各種ガス)に起因する故障や損傷
  - ねずみ、犬、ねこなどの動物や昆虫などに起因する不具合
  - 火災、爆発事故、落雷、地震、洪水、津波等天変地異または戦争、暴動等破壊行為による不具合
  - 消耗部品(パッキン類等)の消耗に起因する不具合
  - 砂やゴミなどの異物流入による不具合
  - 異常電圧、指定外の使用条件(電源、電圧、周波数、水圧など)による故障および破損
  - 傷など外観の不具合で、引き渡し時に申し出のなかったもの
  - 保証書の提示がない場合、保証書にお客様名、販売店名、お引渡し日の記入のない場合(領収書などで前記内容がわかる場合はこの限りではありません)、あるいは字句を書換えられた場合
  - 保証期間経過後に申し出のあったもの、または保証該当事項の発生後、すみやかに申し出がなかったもの
  - 離島または離島に準じる遠隔地へ出張修理を行う場合の出張に要する実費
- 本書は日本国内においてのみ有効です。(This warranty is valid only in Japan.)
- 本書は再発行いたしませんので大切に保管してください。

## 修理メモ

※この保証書は、本書に明示した期間、条件のもとにおいて無料修理をお約束するものです。したがってこの保証書によってお客様の法律上の権利を制限するものではありませんので、保証期間経過後の修理についてご不明の場合は、お買い上げの販売店又は下記フリーダイヤルにお問い合わせください。

## タカラスタンダード株式会社

本社 〒536-8536 大阪市城東区鳴野東1丁目2番1号

☎0120-557-910

# アフターサービス

タカラ製品のアフターサービスは、お買い上げの販売店へお申し付けください。  
また、おわかりにならない時は、下記フリーダイヤルにご連絡ください。



**0120-557-910**

受付時間9:00～18:00(土日祝、夏季・年末年始休業日を除く)

※PHS・携帯電話・IP電話等で、一部通話ができない場合があります。

アフターサービスをお申し付けの際は、次のことをお知らせください。

- (1) 製品品番
- (2) 異常の状況
- (3) ご購入年月日
- (4) お名前・ご住所・お電話番号

## 【修理料金のしくみ】

修理料金は技術料・部品代・出張料などで構成されています。	
技術料	故障した製品を正常に修復するための料金です。
部品代	修理に使用した部品代金です。
出張料	製品のある場所へ技術者を派遣する料金です。

※保証期間中は保証書の規定に従って、修理をさせていただきます。

保証期間内でも有料になることがありますので、保証書の内容をよくご確認ください。

**タカラスタンダードお客様サポートサイト** <https://www.takara-standard.co.jp/support/index.html>

インターネットでの修理のご依頼、消耗品・小物のご注文も可能です。

### ＜修理のご依頼＞

修理のご依頼をインターネットより受け付けております。

修理受付後、弊社修理窓口よりお電話でご連絡させていただきます。

### ＜よくあるご質問＞

お客様よりお問い合わせいただくことの多い質問をまとめています。

修理やお問い合わせの前に参考にしてください。

### ＜消耗品・小物のご注文＞

主な消耗品・交換部品や小物はインターネットでもご購入できます。

＜掲載品目＞

・排水器具(ストラップ)など

※一部、取扱いのない商品もございます。フリーダイヤル(0120-557-910)まで お問い合わせ願います。

※お客様の個人情報の取扱いについて

個人情報保護に関連する法令を遵守し、個人情報保護に関する基本方針を定め、関係会社を含めた全社に徹底を図っております。  
詳細はタカラスタンダードホームページをご覧ください。

## 【廃棄について】

この商品を廃棄する場合は、必ず公的な許可を受けている処理業者にご依頼ください。

**タカラスタンダード株式会社**

本社 〒536-8536 大阪市城東区鷺野東1丁目2番1号

トリアツカイセツメイショWCSC(2) 9H-1



\* 1 2 9 6 9 9 5 8 \*